

S60F

ÖFEN



mm 680x660xh1450

zertifiziert nach Norm CE EN -13240

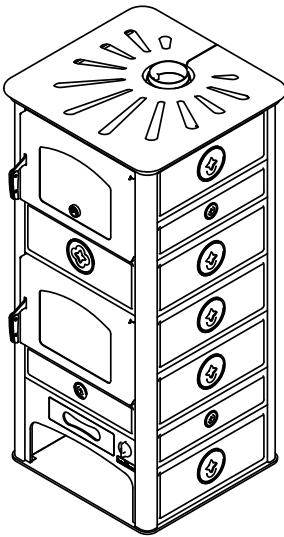

S60F

Keramik weiss, bordeaux oder Naturstein Serpentine

## STANDARDAUSSTATTUNG

- Rauchabzug oben  $\varnothing$  150 mm
- Backfach Maße (BxTxH) mm 350x520x240
- Ausstattung Ofen: 1 Rost + 1 Backblech
- Primärluftregelung mit Thermostat
- Externe Verbrennungsluftzufuhr  $\varnothing$  80 mm

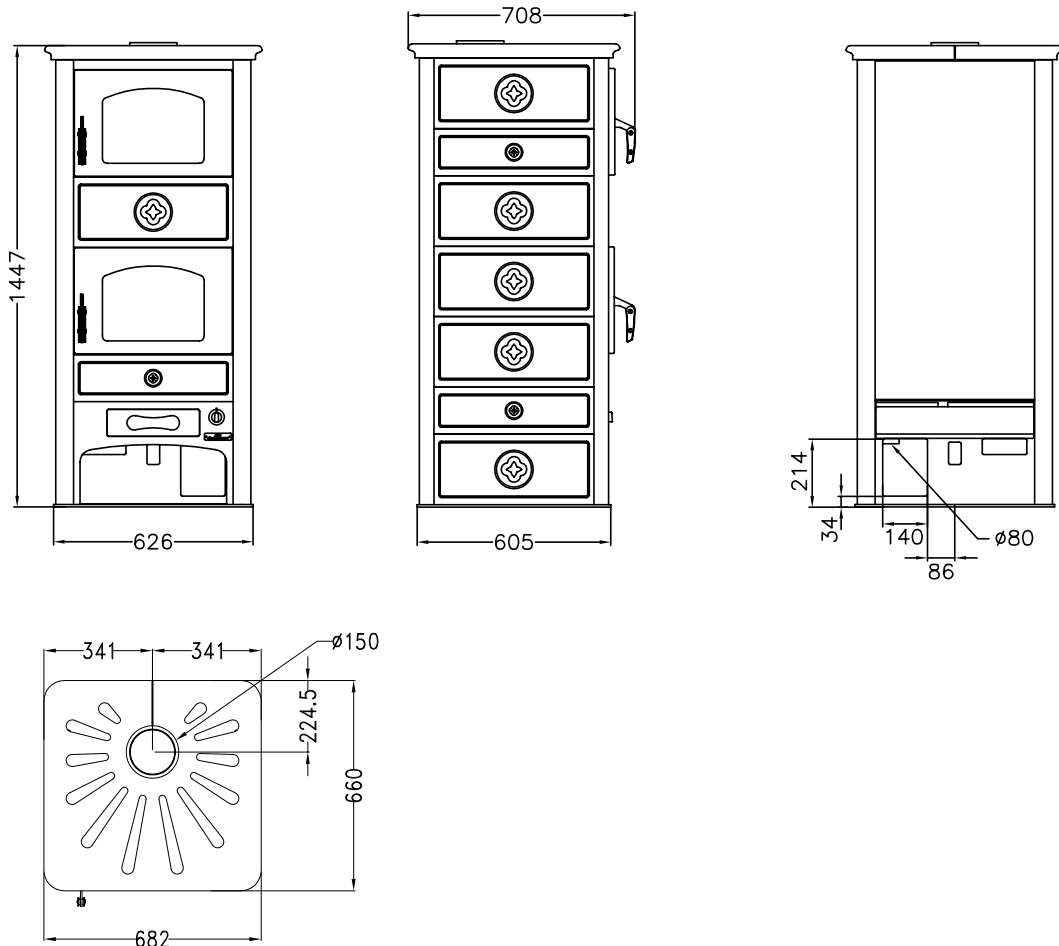

## TECHNISCHE DATEN

Energieklasse: A+	Wirkungsgrad: 85.1 %
Nennheizleistung: 13.5 kW	Co bei 13% O <sub>2</sub> : 0.05 %
Maximale Leistung: 16 kW	Staub bei 13% O <sub>2</sub> : 20.0 mg/Nm <sup>3</sup>
Abmessungen Feuerraum (LxPxH): 33x36x45 cm	Abmessungen Ladetür (LxH): 35x25 cm
Abgastemperatur: 230 °C	Abgasmassenstrom: 11.0 g/s
Kaminunterdruck: mbar 0.12	Nettogewicht/ inklusive Verpackung: kg 270/290